

**- D'ÉMISSIONS POLLUANTES**  
**+ DE CONFORT**

La réduction de l'impact environnemental et l'optimisation des installations pour plus de confort sont des enjeux importants pour HARGASSNER. C'est pourquoi les nouveaux produits commercialisés à partir d'octobre 2023 vont dans ce sens :

**Multicyclone avec eCleaner pour Eco-HK/PK 250-330 kW**

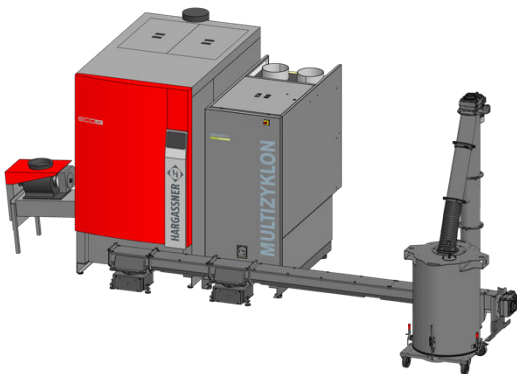

Combinant un filtre cyclonique (pour les grosses particules telles que les cendres) et un filtre électrostatique (eCleaner, pour les particules fines), le MULTIZYKLON réduit les émissions polluantes à la sortie de la chaufferie.

Certains de ces filtres ont été mis en test durant toute la dernière saison de chauffe avant d'être produits en série dans notre usine en Autriche. Le décendrage de base est prévu avec un cendrier de 75 litres, l'utilisation d'un AFS est possible en option.

**Manageur de cascade**



Le nouveau système Manageur de cascade HARGASSNER permet de gérer jusqu'à 8 chaudières et plusieurs régulations différentes (HARGASSNER et autres marques) à partir d'une même interface.

Cet accessoire gère également le système d'alimentation de combustible ainsi que le système centralisé de décendrage.

## Système de déchargement centralisé

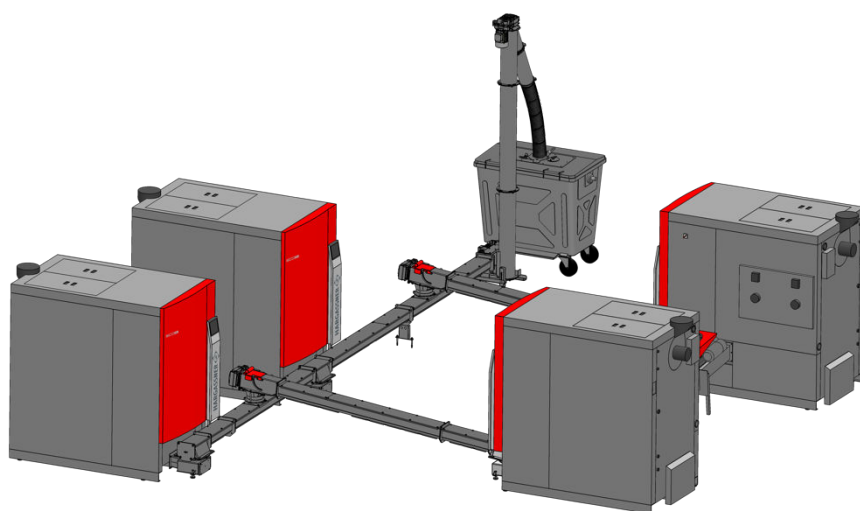

1 système modulaire et 1 vis sans fin sont associés pour évacuer les cendres de plusieurs chaudières connectées entre elles.

Le nouveau système d'évacuation des cendres d'HARGASSNER est complètement flexible et modulaire afin de s'adapter à toutes les configurations, même les plus complexes

*A propos de HARGASSNER France : fondé par Philippe Gondry, la filiale France distribue depuis 1995 des chaudières à bois haut de gamme sur le territoire français. Affichant 30 000 installations en 28 ans, HARGASSNER France figure parmi les leaders du chauffage au bois, comptant 170 collaborateurs, 8 concessions et un réseau de plus de 3000 installateurs partenaires. Désormais dirigé par Thomas Claus, HARGASSNER France, milite en faveur du développement des énergies renouvelables. Après avoir enrichi son offre « mix énergétique » en proposant des capteurs solaires thermiques, le groupe investit maintenant dans la formation des installateurs pour accélérer la transition énergétique en France. [www.hargassner-france.com](http://www.hargassner-france.com)*

*A propos de HARGASSNER : société familiale Autrichienne créée en 1984 par Anton HARGASSNER, le groupe est géré depuis 2004 par les deux fils du fondateur, Markus et Anton HARGASSNER. Aujourd'hui plus de 1000 collaborateurs dans le monde travaillent au développement et à la fabrication des solutions de chaleur HARGASSNER. Ces produits haut de gamme ont été récompensés de nombreuses fois pour leurs performances. HARGASSNER produit 25 000 chaudières par an ; pour les particuliers, les collectivités, les entreprises et les industriels, avec 3 marchés de tête que sont : l'Autriche, l'Allemagne et la France.*